



**JARRUNESTEEN TESTAUSLAITE**

**SE BRUKSANVISNING**

- Se bilens instruktionsmanual för information angående typ av bromsvätska.
- Instrumentet är tänkt att användas i verkstadsmiljö.
- För ner avkänningssond 1/3 ner i bromscy lindervätskan.
- Tryck på den röda knappen på instrumentet och läs av displayen. Jämför resultatet med rekommenderat värde från instruktionsmanualen.
- Låt avkänningssond rinna av helt innan den lyfts ur cylindertoppen.
- Finns någon osäkerhet i utförande eller avläsning bör testet göras om. Låt avkänningssonden rinna av ordentligt innan ny test.

**Om instrumentet inte fungerar kontrollera följande:**

- Om röd lysdiod lyser behöver batteriet bytas.
- Att kabeln är korrekt ansluten.

**TEKNISKA DATA:**

Vikt: ..... 0,3 kg  
 Mått: ..... 110 x 46 c 210 mm

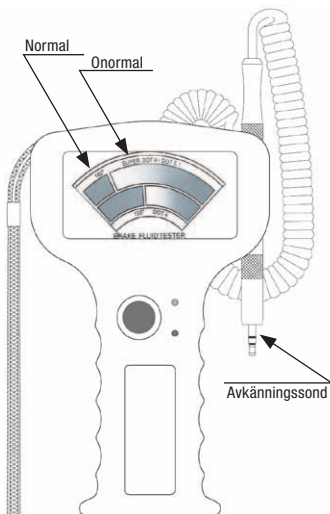

**BREMSEVÆSKETESTER**

**NO BRUKSANVISNING**

- Se bilens håndbok for informasjon angående type bremsevæske.
- Instrumentet er ment for bruk i verkstedmiljø.
- Før målesonden 1/3 ned i bremsevæskebeholderen.
- Trykk på den røde knappen på instrumentet, og les av displayet. Sammenlign resultatet med anbefalt verdi fra håndboka.
- La målesonden renne helt av før den løftes ut av bremsevæskebeholderen.
- I tilfelle usikkerhet i utførelse eller avlesing bør testen gjøres en gang til. La sonden renne ordentlig av før ny test.

**Dersom instrumentet ikke fungerer, kontroller følgende:**

- Om rød lysdiod lyser, må batteriet skiftes.
- Kabelen skal være korrekt tilkoblet.

**TEKNISKE DATA:**

Vekt: ..... 0,3 kg  
 Mål: ..... 110 x 46 x 210 mm

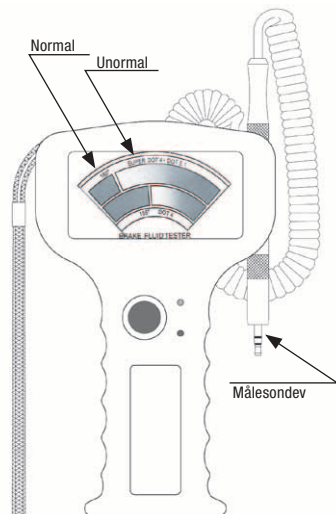

(FI)

**JARRUNESTEEN TESTAUSLAITE**

**FI KÄYTTÖOHJE**

- Autossasi käytettävän jarrunesteen tyyppi-  
stä on lisätietoja autosi käyttöoppaassa.
- Mittari on tarkoitettu käytettäväksi autokor-  
jaamoissa.
- Työnnä kolmasosa tunnistimesta jarrunes-  
tesäiliöön.
- Paina mittarin punaista painiketta ja lue  
arvo näytöstä. Vertaa tulosta käyttöop-  
paassa näkyvään suositusarvoon.
- Anna tunnistimen valua täysin kuivaksi en-  
nen sen nostamista pois jarrunestesäiliöstä.
- Jos mittaamiseen tai tuloksen lukemiseen  
liittyy epävarmuutta, mittaa uudelleen.  
Anna tunnistimen valua täysin kuivaksi en-  
nen mittaamisen uusimista.

**Jos mittari ei toimi, tee seuraavat  
tarkistukset.**

- Jos punainen merkkivalo palaa, paristo on  
vaihdettava.
- Tarkista, että johto on yhdistetty oikein.

**TEKNISET TIEDOT:**

Paino: ..... 0,3 kg  
Mitat: ..... 110 x 46 x 210 mm.

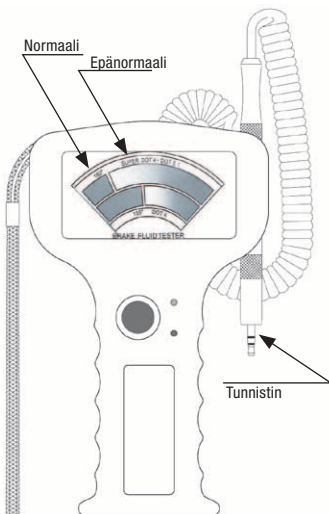

(DK)

**BREMSEVÆSKETESTER**

**DK BRUGSVEJLEDNING**

- Se bilens instruktionsbog for information  
vedrørende bremsevæskens type.
- Instrumentet er tænkt til brug i værksteder.
- Før sonden 1/3 ned i bremsevæskebehol-  
deren.
- Tryk på den røde knap på instrumentet og  
aflæs på displayet. Sammenlign resultatet  
med den anbefalede værdi i instruktions-  
bogen.
- Lad sonden dryppe helt af, inden den tages  
op af bremsevæskebeholderen.
- Hvis der er usikkerhed omkring udførelsen  
eller aflæsningen, bør testen laves om. Lad  
sonden dryppe ordentligt af, inden en ny  
test.

**Hvis instrumentet ikke fungerer, skal  
følgende kontrolleres:**

- Hvis den røde diode lyser, skal batteriet  
udskiftes.
- Kablet skal være korrekt tilsluttet.

**TEKNISKE SPECIFIKATIONER:**

Vægt: ..... 0,3 kg  
Mål: ..... 110 x 46 x 210 mm

